



Table of Contents

PE-21

Important	2
Alarm placement	3
Pool Side Alarm Transmitter Assembly	3
Battery Installation	4
Low Battery Indicator	4
Pool Side Alarm Mounting	5
Turn the unit ON	7
Turn the unit OFF	7
Reset the unit	7
Sensitivity Adjust	8
Alarm unit function test	9
Built in Thermometer	10
RF (radio frequency) signal link testing	11
Transmitter channel A/B select	12
Remote receiver	13
Receiver channel A/B select	13
Back up power	14
How to connect to your home security system	14
Trouble Shooting	16

IMPORTANT-Please read first

Congratulations on your purchase of the most advanced and affordable technology available for protecting your pool.



WARNING!

This product does not replace the need for adult supervision of all persons in the pool area. It is not a life saving device. It is an aid to a multi-level program of pool safety including adult supervision, knowledge of CPR and swimming instruction for all persons using the pool. It is intended for use on residential pools only and the manufacturer assumes no responsibility for injuries or consequential property damage while this product is in use on a swimming pool. Proper installation and maintenance are the sole responsibility of the pool owner.



WARNING: To reduce the risk of injury to bathers, or damage to your product:



This product is not a life-saving device. It is an aid to a multi-level protection program, including adult supervision, knowledge of CPR and swimming instruction for your child.



Do not use if unit is damaged in any way.



Use this product only for its intended use as described in this manual



Unit must be submerged in water to operate properly.



Sensor Calibration

While the life expectancy of this alarm system is in excess of five years, the effects of a swimming pool environment may shorten this period. It is recommended that the alarm be recalibrated or refurbished by the manufacturer every 5 years after installation. For questions about installation and warranty, call (732) 730-9880.

Alarm placement

Place alarm in a central location for shortest distance from all parts of the pool

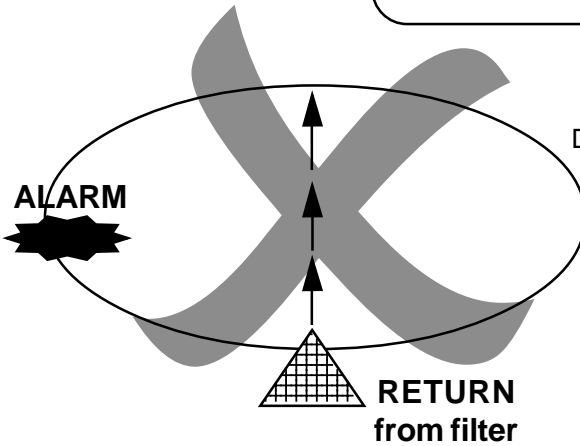
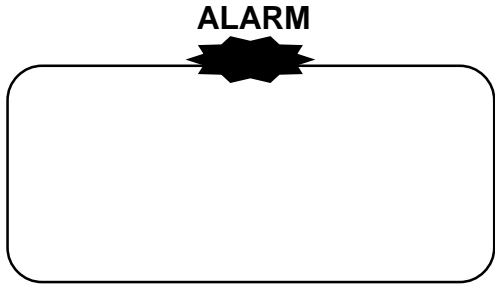

Do not point the eyeball of the return towards the center with the alarm at the side. The flow from the return will interfere, so the alarm sensor cannot detect the wave motion properly.

Pool Side Alarm Transmitter Assembly

The *POOLEYE* pool side alarm transmitter comes with a control head and a separate sensor tube. Before the unit can be used, the two pieces must be assembled together as follows:

Locate the phone jack at the bottom of the control head, and a phone plug coming out from one end of the sensor tube. Place this phone plug into the phone jack.



Gently push the tube into the bottom of the control head. The sensor tube end should fit snugly into the bottom of the control head.

Battery Installation

The pool side alarm transmitter is designed to be powered by a standard 9V alkaline battery and a standard 1.5V AA battery (both not included).

After installing batteries, press the **?** button located at the front on the control unit. The alarm will sound either one beep, or 5 consecutive beeps. This will depend whether the unit is turned ON or OFF.



Low Battery Indicator

The unit has a built-in microprocessor which automatically monitors the 9V battery level. When this battery is running low, it will sound a chirping tone approximately once every 60 seconds. Simply replace the 9V battery with a new one when this occurs.

The AA battery is used to power the temperature monitoring device. When this battery is running low, the LCD display will flash. Simply replace the AA battery with a new one when this occurs.

Pool Side Alarm Mounting

1. Ladder Mounting

Two pairs of “W” shaped plastic clamps are provided to mount the unit onto a standard 1.9” round pool ladder. For a 1.7” or 1.5” diameter round ladder, use the adaptors as shown.



The unit must be mounted upright and rigidly to the ladder, otherwise it will not function properly.

2. Deck Mounting

A powder coated stainless steel bracket and two sets of “U” shaped plastic clamps are used to mount the unit along the deck of in-ground pools. The metal deck can be either be bolted onto the deck by the two stainless steel screws, or by 4 sets of 3M Dual-Lock pads. If your pool has a concrete deck, we suggest you coat the deck with water-proof paint in the area you will be placing the tape. The water-proof paint will prevent calcium migration that will attack the adhesive. Ensure the area is dry and clean before you mount the metal bracket. Press the bracket down firmly. The adhesive will develop a strong bond under

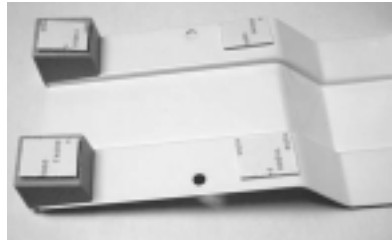

pressure.

If the deck has a sloped edge, attach the two square plastic pieces to the end of metal bracket to make it level. Use the thicker square piece for greater gradient slope. It is important to make the bracket level so that the alarm unit can be held vertically.



Clamp the unit onto this metal bracket by the 2 sets of "U" shaped plastic clamps. Tighten the screws, but do not strip the threads.

Place the unit such that the wide side of the moving sensor is parallel to the side of swimming pool wall.



Check the sensor in the water. The sensor is buoyant and should stay upright. If the sensor lies on its side, please contact your SMARTPOOL immediately. The sensor must remain in an upright position while it is in the water.

If you have to place the unit near the return, heavy water current may set off the alarm. If this happens, put the sensor cap onto the sensor cage as shown. Place the sensor cap against the water current. Please note that sensor cage with a sensor cap will reduce the sensitivity of the unit. Check the unit function according to that described in the Sensitivity Adjust before use.

NOTE: The deflector will reduce sensitivity. Test the alarm unit as described in Sensitivity Adjust section before use



Turn the unit ON

Press the green ON button and the unit will sound one short beep to indicate it is on. The alarm siren will sound when the sensor picks up any water wave motion. Therefore you should wait a few minutes for the water wave to settle down before turning on the unit.

If the alarm goes off immediately after you hit this green ON button, recheck the mounting of the alarm unit. If the unit is not securely mounted, pushing the control head will cause the alarm to sound off. If the alarm continues to sound off whenever it is turned on, please read the Sensitivity Adjust section.



Turn the unit OFF

Press and hold both the green ON and the yellow RESET button simultaneously for 3 seconds, until you hear 5 consecutive beeps. The unit is now turned OFF.



Reset the unit

Press the yellow RESET button to turn OFF the siren. This will reset the unit to the ON state automatically.

Sensitivity Adjust

1. Sensitivity adjust switch

The most effective way to adjust the sensitivity is to move the sensor adjust piece located at the bottom of the sensor tube.

Loosen the two screws on the bottom of the sensor.

Move the plastic piece with the pointer pointed to “H” if you want higher sensitivity or to “L” if you want lower sensitivity. The unit is preset at factory to “H”



If you have to place the unit near the return water flow, snap the cap onto the sensor cage facing the direction of water flow. See Pool Side alarm Mounting.

NOTE: The cap will reduce sensitivity. Test the unit as described in Alarm Unit Function Test before use.

2. Depth of immersion

The patented design sensor can pick up underwater wave motion caused by an object falling into water. The sensitivity of this sensor is dependent on the depth of immersion. The unit will be more sensitive if it is placed closer to the water surface.



Alarm unit function test

Fill a 5 Gal pail 1/3 full with water and drop the pail from a height of a few inches from the surface of water. The wave created should activate the alarm. If this test is unsuccessful, adjust the sensitivity (refer to Sensitivity Adjust section).

Between each weight drop test, you should turn the unit OFF. Then wait until the water settles.

Repeat the same process at all locations of your pool. If the alarm fails to sound, move the alarm unit to another position and try again. If you find a dead zone in your pool, this may be an indication that your pool needs a second alarm unit.



Do not use the unit until the test results are satisfactory.

IMPORANT NOTES:

If the underwater wave motion is unsettled, the alarm siren will sound when you release the button. In this case, turn OFF the unit until the water settles down, and then turn the unit ON again.

Pools larger than 18 feet by 36 feet, L-shaped, or some other free form pools, may require more than one pool side alarm transmitter for effective monitoring.

The pool side alarm unit should be able to detect an object that weighs over 15 lbs.

Built in Thermometer

The pool side alarm unit has two built in thermostats, that can measure both the ambient air and pool water temperature.

select the temperature display in F or C by the switch located inside the battery hatch on the back of the head unit.

The LCD can display either ambient air or pool water temperature by the slide switch located next to the LCD display.



Slide it up to display the ambient air temperature, or down to display the water temperature.



To turn OFF the display, use a pen tip to press down the RESET button for 3 seconds. This RESET button is located inside the battery hatch.

To turn ON the display, briefly hit the RESET button.

If the temperature display flashes, it indicates the AA battery is running low. Replace it with a new one. Hit the RESET button briefly if the LCD display does not work properly.



RF (radio frequency) signal link testing

This unit provides a convenient RF link testing, to ensure good RF transmission without setting off the alarm.

Hit the **?** button and hold for a couple of seconds. The unit will sound one beep or five consecutive beeps. This will depend on whether the unit is set to ON or OFF. Continue to hold this TEST button for three seconds until you hear three consecutive beeps. The unit will send out a RF alarm signal to the receiver inside the house without setting itself off.

The receiver inside the house should sound within ten seconds after this three consecutive beeps. If the receiver does not ring, move the receiver to another location and check the installation again. Ensure all *POOLEYE* devices are set to the same channel. (Refer to channel A/B select of both pool side alarm transmitter and receiver).

IMPORANT NOTES:

Remember to check the RF link periodically to ensure good RF transmission. If the RF signal is weak, replace the battery in the pool side alarm with a new one.

RF signal can be transmitted through a solid wall. However, it is possible that this may weaken the RF signal. To avoid this, it is important to place the receiver in a straight line of sight to the transmitter whenever possible.



The microprocessor (built in the transmitter) is programmed to make three attempts to send the encoded RF signal out to the receiver. If the first attempt fails, the transmitter will change the coding and make a second attempt. If it fails again, the transmitter will change the coding and try for the third time. As a result, you may experience a few seconds delay between setting off the pool side alarm transmitter to the receiver.

Battery level affects RF signal strength. Weak battery in the pool side alarm transmitter will give weak RF signal out.

Transmitter channel A/B select

The pool side alarm RF (radio frequency) signal can be transmitted from the transmitter to the receiver inside the house by two different channels (A or B). All units are preset at channel A in the factory. However, if your alarm system interferes your neighbor's alarm system, you may have to change your alarm unit to channel B.

The pool side alarm unit has a built-in channel select switch. This is located inside the battery compartment. Follows these instructions to change the channel.

1. Open the battery door and remove the battery. You can see an A/B slide switch located at the corner of battery compartment.
2. Use a screw driver to push the switch handle from A to B. Make sure to do the same channel adjustment on **ALL** your *POOLEYE* devices, including the receiver.



Remote receiver

Place the remote receiver inside your house but close to the pool side alarm unit and at a straight line of sight. DO NOT place the unit near large metal objects or large motors, such as a refrigerator, or washing machine. This will adversely affect the RF reception

Plug in the A/C adapter and the green LED will stay ON, indicating it is ready to receive signals.

Hit the RESET button located between the two LEDs, to reset the receiver. Each reset will disable the receiver for 10 seconds, allowing you enough time to go to the pool side alarm transmitter to reset it, or turn it off. During this 10 second timeframe, the red LED will flash every 1 second. If you do not reset the receiver, it will reset automatically in four minutes.



Receiver channel A/B select

The pool side alarm or other POOLEYE alarms RF (radio frequency) signal can be transmitted from the transmitter to the receiver inside the house by two different channels (A or B). All units are preset at channel A in the factory. However, if your alarm system interferes your neighbor's alarm system, you may have to change them to channel B.

The remote receiver has a built in channel select switch, located inside the receiver box. Loosen the four screws and remove the battery door. You can find a slide switch at the corner that mark "A" and "B". Push the switch handle from position "A" to position "B". Make sure you do the same channel adjust on all your *POOLEYE* devices, including the pool side alarm transmitter. Check the RF link periodically to ensure good RF transmission.

Back up power

The receiver unit is designed to use a regular alkaline 9V battery as back up power source. To install this back up battery, remove the 4 screws and open the battery door.

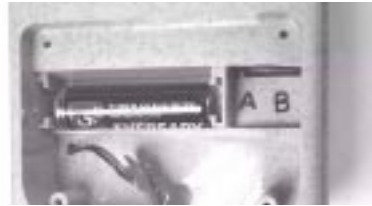

**9V alkaline battery
Back up power**

How to connect to your home security system

The remote receiver has a three junction terminal block, so that you can connect it to your home security system or other third party safety device. When the receiver receives a RF (radio frequency) alarm signal, it will activate the terminal block in 3 seconds. Resetting the receiver within 3 seconds ensures that you will not activate your home security system.

Loosen the screw at the top and remove the blue cap. Remove the battery door and loosen the two screws. Open up the box and you can find a 3 junctions terminal block near the A/C adapter power jack.

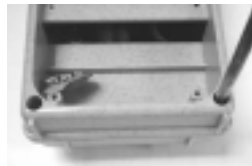

The terminal block signal switching is controlled by microprocessor.
For current switching, it is recommended to connect a K-1 type relay (not included) to the terminal block as shown.

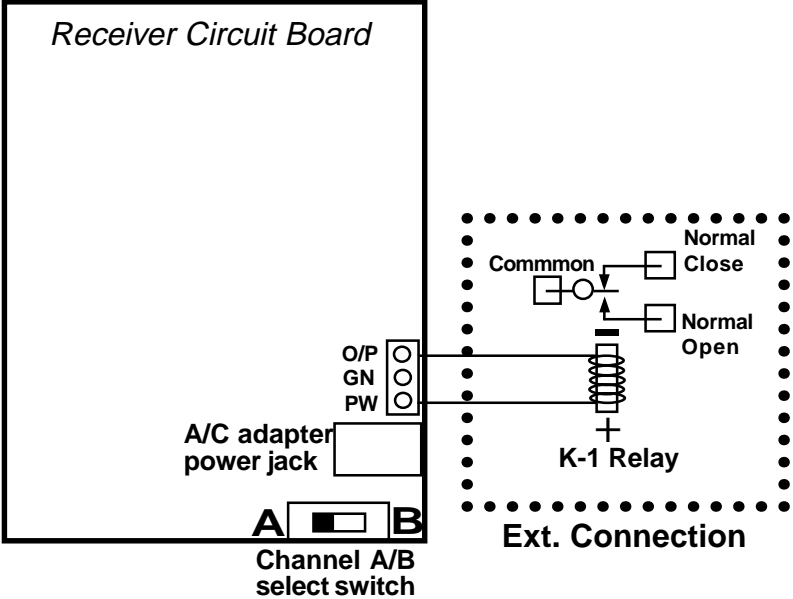

Trouble Shooting

Q. Alarm unit cannot detect underwater wave signal

- ★ Check the unit by hitting the “?” button. If the unit does not give any beep, replace the 9V battery with a new one.
- ★ Check the phone jack connection between the sensor tube and the alarm unit control head. Make sure it is connected properly.
- ★ Check the sensitivity setting on the bottom of the underwater sensor and the depth of the sensor into the water.

Q. The alarm unit gives frequent false alarms

- ★ Check the unit installation. Make sure it is mounted rigidly and straight upright. If the unit can be moved sidewise under strong wind, it indicates the unit is not mounted rigidly.
- ★ Check the sensitivity setting. The sensitivity may be set too high.
- ★ The sensor can detect any water disturbance including the flow from the filter pump. Place the alarm unit away from the return, or put a deflector cap on the sensor cage.

Q. The temperature display stops working

- ★ Hit the RESET key located under the 9V battery.
- ★ If the display does not come up, replace the AA battery.

Q. The poolside alarm unit siren cannot be turned OFF

- ★ Push and hold BOTH the green button and yellow button for 3 seconds until you hear 5 consecutive beeps.
- ★ Wait until the water settles down before you turn on the unit again.

Q. The receiver does not sound alarm immediately when the poolside alarm goes off

- ★ The transmitter makes 3 attempts in 10 seconds. If the receiver missed the first transmission because of interference, it has the 2nd and then the 3rd chance to pick up the RF alarm signal. Because of this, occasionally the receiver may experience a time delay.
- ★ Weak RF signal is more susceptible to any interference. Replace the 9V battery with a new one.

Q. The receiver cannot receive RF alarm signal.

- ★ When the blue RESET button on the front is pressed, the unit is disabled for 10 seconds. During this 10 seconds, it will not receive any RF signal. This allows you enough time to go to the poolside to turn off or reset the poolside alarm.
- ★ Check the channel A or B select. Make sure every unit is set at the same channel.
- ★ Place the receiver closer to the transmitter and at a straight line of sight. The RF signal sending out from the transmitter is directional. Placing the receiver at another location may give a better reception. Avoid any big metal object such as refrigerator, oven or washing machine etc. between them.
- ★ The transmitter has an antenna inside the control head. Rotating the control head may affect the RF signal sending out, similar to your TV antenna. Make sure the wide side of the underwater sensor remains parallel to the pool wall.
- ★ Holding the sensor tube and twisting the control head can do this. If you need a bigger adjustment, it is recommended that you disconnect the control head.

Q. The receiver alarm siren cannot be turned OFF

- ★ Press the SYSTEM RESET switch located on the back of the unit.

Q. Pool alarm sounds off when I use my pool cleaner

- ★ Your pool cleaner can create the same type of water disturbance as that created by a child falling into water. Therefore the pool alarm will be set off if you activate your automatic pool cleaner while the alarm is ON.

For installation questions, call 877-799-7665 (toll free) weekdays 1-4 pm EST

SmartPool Inc.
575 Prospect Street
Lakewood
NJ 08701



SIX MONTH LIMITED WARRANTY

Six month limited warranty from date of original purchase for manufacturing defects under normal and reasonable use, and subject to the maintenance requirements and installation guidelines set forth in the product instruction manual.

THIS WARRANTY IS SUBJECT TO THE TERMS, LIMITATIONS AND EXCLUSIONS DESCRIBED BELOW, AND THERE ARE NO OTHER WARRANTIES OR REPRESENTATIONS, EITHER EXPRESS OR IMPLIED, WHETHER OF MERCHANTABILITY, FITNESS FOR A PARTICULAR PURPOSE, OR OTHER, MADE BY THE MANUFACTURER, OTHER THAN THOSE SPECIFICALLY SET FORTH IN THIS WRITTEN WARRANTY

What is Covered: SmartPool, Inc warrants its electronic product to be free from defects in material and workmanship when leaving the factory

What is not Covered: Any type of damage to the product due to improper installation, maintenance, or failure to provide necessary and reasonable maintenance any damage or injury caused by misuse and/or unreasonable use of the product batteries (if applicable) damage due to or related to improper draining, winterizing, storage or Acts of God SmartPool, Inc will not honor any claims for damage to any products in transit unless damage to the shipping container is noted at the time of delivery on the transfer company's delivery bill

THE WARRANTY OBLIGATIONS OF SMARTPOOL, INC. ARE LIMITED TO REPAIR OR REPLACEMENT OF THE PRODUCT OR OF ANY DEFECTIVE COMPONENT, AT THE OPTION OF SMARTPOOL. UNDER NO CIRCUMSTANCES WILL SMARTPOOL, INC. BE LIABLE OR RESPONSIBLE FOR ANY CONSEQUENTIAL OR INCIDENTAL DAMAGES, AND/OR CHARGES FOR LABOR. SMARTPOOL SHALL NOT BE LIABLE OR RESPONSIBLE UNDER ANY CIRCUMSTANCES OR ANY AMOUNT FOR ANY CONSEQUENTIAL OR INCIDENTAL DAMAGES, OR FOR ANY INJURIES OR DAMAGES TO PERSON OR PROPERTY USING OR USED IN CONNECTION WITH THE PRODUCT, OR FOR ANY OTHER LOSS OF PROFITS OR OTHER COSTS OR EXPENSES OF ANY KIND OR CHARACTER. IF SMARTPOOL, INC. DETERMINES THAT EITHER REPAIR OR REPLACEMENT OF THE PRODUCT IS NECESSARY, SMARTPOOL MAY EITHER REPAIR THE PRODUCT AT A NOMINAL CHARGE TO THE CUSTOMER OR REPLACE THE PRODUCT. THE CUSTOMER BEARS THE SOLE RESPONSIBILITY FOR PRE-PAID RETURNS OF THE PRODUCT TO SMARTPOOL, AND ALL REPAIRED OR REPLACED PRODUCTS WILL BE RETURNED AT THE HOMEOWNER'S EXPENSE.

NO PERSON, FIRM, OR CORPORATION IS AUTHORIZED TO MAKE REPRESENTATIONS OR INCUR ANY OBLIGATIONS IN THE NAME OF OR ON BEHALF OF SMARTPOOL, INC., EXCEPT AS STATED HEREIN. THE REMEDIES SET FORTH IN THIS WARRANTY ARE EXPRESSLY UNDERSTOOD TO BE THE EXCLUSIVE REMEDIES AVAILABLE TO THE PURCHASER, AND THIS WARRANTY CONTAINS THE FULL AND COMPLETE AGREEMENT BETWEEN SMARTPOOL, INC. AND THE PURCHASER. THIS WARRANTY SETS FORTH THE ONLY OBLIGATIONS OF SMARTPOOL, INC., WITH REGARD TO THIS PRODUCT, AND THERE ARE NO WARRANTIES WHICH EXTEND BEYOND THE DESCRIPTION ON THE FACE HEREOF.

What you must do to file a claim:

- 1) Call 1-732-730-9880 to initiate a claim.
- 2) You will receive an instruction package within 10 days.
- 3) Please allow 2-4 weeks for warranty claims to be settled.
- 4) If you do not receive your product within 6 weeks, please call SmartPool Warranty Department between 1pm-4pm Monday through Friday EST at 1-732-730-9880.

This warranty gives the original consumer purchaser specific legal rights. You may have other rights depending on where you live.

Table des matières

Important	19
Assemblage du transmetteur d'alarme de piscine	20
Installation piles des	21
Indicateur de pile faible	21
Installation de l'alarme de piscine	22
Mise en marche de l'unité	24
Mettre l'unité hors tension	24
Réinitialiser l'unité	24
Réglage de la sensibilité	25
Tester le fonctionnement de l'unité d'alarme	26
Thermomètre intégré	27
Test du lien du signal FR (fréquence radio)	28
Sélectionner canaux A/B	29
Récepteur à distance	30
Sélectionner canaux A/B	30
Réserve de puissance	31
Comment connecter à votre système de sécurité de la maison —	31
En cas de problèmes	33

Important

Ce produit ne peut se substituer à la nécessité de surveillance par un adulte de toute personne qui se trouve près de la piscine. Ce produit n'est pas un appareil de sauvetage, mais plutôt un supplément à un programme complet de sécurité qui comprend la surveillance par un adulte, une connaissance de la RCP (resuscitation cardio-pulmonaire), et l'apprentissage de la natation par toute personne qui utilise la piscine. Ce produit n'est destiné qu'à l'utilisation avec une piscine. Le fabricant n'assume aucune responsabilité de blessure ou de dégâts matériels résultant de l'utilisation du produit avec une piscine. L'installation correcte et l'entretien du produit sont la seule responsabilité du propriétaire.

ALARME

Placez l'alarme dans un emplacement centralisé pour une distance la plus courte à partir de toutes les régions de la piscine

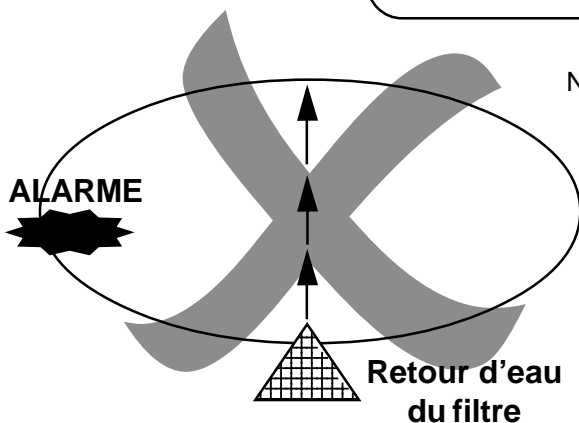
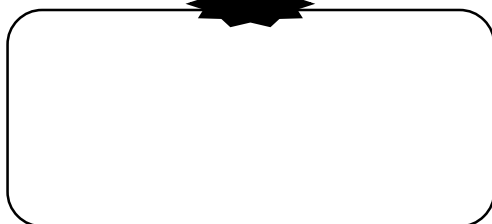

Ne pointez pas la bille du retour d'eau vers le centre avec l'alarme sur le côté. Le courant du retour d'eau perturbera, et ainsi le détecteur de l'alarme ne pourra pas détecter le mouvement de la vague correctement.

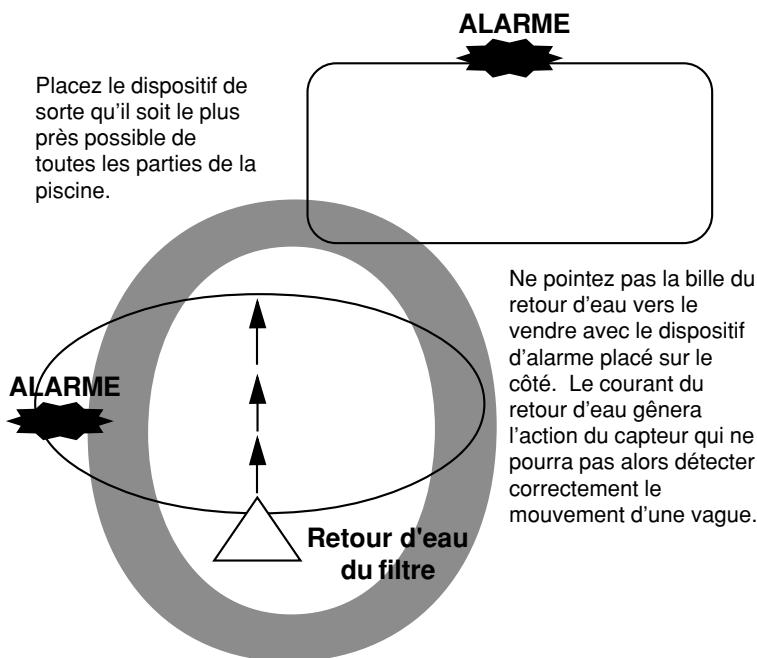

Assemblage du transmetteur d'alarme de piscine

Le transmetteur d'alarme de piscine POOLEYE vient avec un boîtier de contrôle et un tube détecteur séparé. Avant que l'unité puisse être utilisée, les deux pièces doivent être assemblées ensemble comme suit:

Repérez la prise de téléphone au bas du boîtier de contrôle, et la fiche de téléphone qui sort d'une extrémité du tube détecteur. Placez cette fiche de téléphone dans la prise de téléphone.

Enfoncé doucement le tube dans le fond du boîtier de contrôle. L'extrémité du tube détecteur devrait aller parfaitement dans le fond du boîtier de contrôle.



Installation piles des

Le transmetteur d'alarme de piscine est conçu pour fonctionner avec une pile alcaline de 9V et une pile standard de 1.5V AA (les deux ne sont pas incluses.)

Après avoir installé les piles, appuyez sur le bouton **?** situé à l'avant de l'unité de contrôle. L'alarme sonnera soit un signal sonore ou 5 signaux sonores consécutifs. Cela dépendra si l'unité est en marche ou non.



Indicateur de pile faible

L'unité a un microprocesseur encastré qui vérifie automatiquement le niveau de la pile 9V. Quand cette pile s'affaiblit, l'unité sonnera un ton sonore à toutes les 60 secondes approximativement. Vous n'avez qu'à remplacer la pile 9V quand cela se produit.

La pile AA est utilisée pour faire fonctionner l'appareil qui contrôle la température. Quand cette pile s'affaiblit, l'affichage à cristaux liquides clignote. Vous n'avez qu'à remplacer la pile AA quand cela se produit.

Installation de l'alarme de piscine

1. Installation sur l'échelle

Vous trouverez inclus les deux paires de pinces de serrage de plastique en forme de "W" pour installer l'unité sur une échelle standard de 1,9 po pour piscine ronde. Pour une échelle d'un diamètre de 1,7 po ou 1,5 po pour piscine ronde, utilisez les adaptateurs tel qu'illustré.



L'unité doit être installée bien latéralement et bien solidement à l'échelle, autrement elle ne fonctionnera pas correctement.

2. Installation au patio

Pour installer l'unité le long d'un patio pour piscine creusée, vous utiliserez un support en acier inoxydable recouvert de poudre cuite et deux ensembles de pinces de serrage de plastique en forme de "U". Le support en métal peut être, soit boulonné sur le patio avec les deux vis en acier inoxydable ou avec l'ensemble 3M "Dual-Lock". Si votre patio de piscine est en ciment, nous vous suggérons d'enduire le patio de peinture imperméable à l'endroit où vous installerez le ruban. La peinture imperméable préviendra une migration de calcium qui attaquera l'adhésif. Assurez-vous que l'endroit est bien sec et nettoyé avant d'installer le



support de métal. Pressez le support fermement. L'adhésif développera une forte fixation sous pression.

Si le patio a un rebord incliné, fixez les deux carrés de plastique à l'extrémité du support du métal pour le mettre de niveau. Utilisez le carré plus épais pour une plus grande inclinaison. Il est important que le support soit bien de niveau pour que l'unité d'alarme soit maintenue à la verticale.



Serrez l'unité sur ce support de métal avec les 2 ensembles de pinces de serrage de plastique en forme de "U". Serrez les vis, mais ne pas faire tourner les vis dans le vide.

Placez l'unité pour que le côté large du détecteur de mouvement soit parallèle au côté du mur de la piscine.



Installez l'unité pour que le niveau de l'eau soit ENTRE le niveau "haute sensibilité" et le niveau "faible sensibilité".

Vérifiez le détecteur dans l'eau. Le détecteur flotte et devrait rester à la verticale. Si le détecteur se retrouve sur le côté, veuillez contacter votre détaillant SMARTPOOL immédiatement. Le détecteur doit rester en position verticale pendant qu'il est dans l'eau.

Si vous devez placer l'unité près du retour d'eau, le courant fort de l'eau peut déclencher l'alarme. Si cela se produit, mettez le capuchon du détecteur sur la cage du détecteur tel qu'illustré. Placez le capuchon du détecteur contre le courant de l'eau. Veuillez noter qu'une cage de détecteur avec capuchon du détecteur réduira la sensibilité de l'unité. Vérifiez le fonctionnement de l'unité d'après les instructions décrites dans la section « Réglage de la sensibilité » avant l'usage.



Mise en marche de l'unité

Appuyez sur le bouton vert (ON) et l'unité sonnera un court signal sonore pour indiquer qu'elle est en marche. La sirène de l'alarme sonne quand le détecteur détecte tout mouvement de vague dans l'eau. Par conséquent vous devriez attendre quelques minutes pour que les vagues dans l'eau se calment avant de mettre l'unité en marche.



Si l'alarme sonne immédiatement après que vous aurez appuyé sur le bouton vert (ON), vérifiez l'installation de l'unité d'alarme. Si l'unité n'est pas installée solidement, en appuyant sur le boîtier de contrôle vous causerez le déclenchement de l'alarme. Si l'alarme continue de sonner à chaque fois que l'unité est mise en marche, veuillez lire la section « Réglage de la sensibilité ».



3 secondes

Mettre l'unité hors tension

Appuyez et maintenez le bouton vert (ON) et le bouton jaune (RESET - RÉINITIALISER) simultanément pendant 3 secondes, jusqu'à ce que vous entendiez 5 signaux sonores consécutifs. L'unité est alors hors tension.



Réinitialiser l'unité

Appuyez sur le bouton jaune (RESET - RÉINITIALISER) pour éteindre la sirène. Ceci réinitialisera automatiquement l'unité à la mise en marche.

Réglage de la sensibilité

1. L'interrupteur du réglage de sensibilité

La façon la plus efficace de régler la sensibilité est de déplacer la pièce de réglage de sensibilité du détecteur située au bas du tube détecteur.

Dévissez les deux vis sous le détecteur.

Déplacez la pièce de plastique avec la flèche pointée à "H" si vous voulez une plus haute sensibilité ou à "L" si vous voulez une faible sensibilité. L'unité est pré réglée à "H" à l'usine



Si vous devez placer l'unité près du courant du retour d'eau, enclenchez le capuchon sur la cage du détecteur en faisant face à la direction du courant de l'eau. Voir la section « Installation de l'alarme de piscine ».

NOTE: Le capuchon réduira la sensibilité. Testez l'unité tel que décrit dans la section « Tester le fonctionnement de l'unité d'alarme » avant l'usage.

2. Profondeur d'immersion

Le détecteur au design breveté peut détecter tout mouvement de vague sous-marine causé par un objet qui tombe dans l'eau. La sensibilité de ce détecteur dépend de la profondeur d'immersion. L'unité sera plus sensible si elle est placée plus proche de la surface de l'eau.



Tester le fonctionnement de l'unité d'alarme

Remplissez un seau de 5 gallons au 1/3 avec de l'eau et laissez tomber le seau d'une hauteur de quelques pouces de la surface de l'eau. La vague créée devrait activer l'alarme. Si ce test est nul, réglez la sensibilité (voir la section « Réglage de la sensibilité »).

Entre chaque test, vous devriez éteindre l'unité et attendre que l'eau se stabilise.

Répétez le même processus à tous les emplacements de votre piscine. Si l'alarme ne sonne pas, déplacez l'unité d'alarme à un autre endroit et essayez de nouveau. Si vous trouvez une zone morte dans votre piscine, ceci peut être une indication que vous avez besoin d'une deuxième unité d'alarme.



Ne pas utiliser l'unité tant que les résultats de test ne sont pas satisfaisants.

NOTES IMPORANTes:

Pour les piscines plus grandes que 18 pieds par 36 pieds en forme de L ou autres formes de piscines, il se peut que vous ayez besoin de plus d'un transmetteur d'alarme de piscine pour un rendement efficace.

L'unité d'alarme de piscine devrait être capable de détecter un objet qui pèse plus de 15 livres.

Thermomètre intégré

L'unité d'alarme de piscine a deux thermostats intégrés qui peuvent mesurer la température de l'air ambiant et la température de l'eau de la piscine.

Sélectionnez l'affichage de la température en degrés F ou C par l'interrupteur situé à l'intérieur du panneau de la pile à l'endos du boîtier de l'unité.



L'affichage à cristaux liquides peut afficher l'air ambiant ou la température de l'eau de la piscine par l'interrupteur à curseur situé à côté de l'affichage à cristaux liquides. Glissez-le jusqu'à l'affichage de la température de l'air ambiant ou jusqu'à l'affichage de la température de l'eau.

Pour éteindre l'affichage, utilisez une pointe de stylo pour appuyer sur le bouton RESET (RÉINITIALISER) pendant 3 secondes. Ce bouton est situé à l'intérieur du panneau de la pile.



Pour mettre l'affichage en marche, appuyez brièvement sur le bouton RESET (RÉINITIALISER).

Si l'affichage de la température clignote, cela indique que la pile AA est faible. Remplacez-la par une nouvelle pile. Appuyez brièvement sur le bouton RESET (RÉINITIALISER) si l'affichage à cristaux liquides ne fonctionne pas correctement.

Test du lien du signal FR (fréquence radio)

Cette unité fournit une vérification pratique du lien FR, pour assurer une bonne transmission FR sans déclencher l'alarme.

Appuyez sur le bouton **?** et maintenez pendant deux secondes. L'unité sonnera un signal sonore ou cinq signaux sonores consécutifs. Cela dépend si l'unité est mise en marche ou hors tension. Continuez à tenir ce bouton TEST pendant trois secondes jusqu'à ce que vous entendiez trois signaux sonores consécutifs. L'unité émettra un signal d'alarme FR au récepteur à l'intérieur de la maison sans se déclencher.

Le récepteur à l'intérieur de la maison devrait sonner dans les dix prochaines secondes après ces trois signaux sonores consécutifs. Si le récepteur ne sonne pas, déplacer le récepteur à un autre emplacement et vérifier encore l'installation. Assurez-vous que tous les appareils POOLEYE sont placés au même canal. (Voir la section « Sélectionner canaux A/B » pour le transmetteur d'alarme et le récepteur).

NOTES IMPORTANTES:

N'oubliez pas de vérifier le lien FR périodiquement pour assurer une bonne transmission FR. Si le signal FR est faible, remplacez la pile dans l'alarme de piscine.



Les signaux FR peuvent être transmis à travers un mur solide. Cependant, il est possible que cela affaiblisse le signal FR. Pour éviter ceci, il est important de placer le récepteur en ligne de visée avec le transmetteur autant que possible.

Le microprocesseur (intégré dans le transmetteur) est programmé pour faire trois tentatives d'émission du signal FR codé au récepteur. Si la première tentative ne fonctionne pas, le transmetteur changera le codage et fera une deuxième tentative. S'il ne fonctionne toujours pas, le transmetteur changera le codage et essaiera pour la troisième fois. Comme résultat, vous éprouverez peut-être quelques

secondes de délai entre le déclenchement du transmetteur de l'alarme de piscine au récepteur.

Le niveau de vie de la pile affecte la qualité du signal FR. Une pile faible dans le transmetteur d'alarme de piscine émettra des signaux FR faibles

Sélectionner canaux A/B

Le signal FR (fréquence radio) de l'alarme de piscine peut être transmis du transmetteur au récepteur à l'intérieur de la maison par deux canaux différents (A ou B). Toutes les unités sont pré réglées au canal A à l'usine.

Cependant, si votre système d'alarme perturbe le système d'alarme de votre voisin, vous devez changer votre unité d'alarme au canal B.

L'unité d'alarme de piscine a un interrupteur pour changer le canal intégré. Il est situé à l'intérieur du compartiment à piles. Suivre ces instructions pour changer le canal.



1. Ouvrez la porte du compartiment de la pile et enlevez la pile. Vous pouvez voir un interrupteur à curseur A/B situé dans le coin du compartiment de la pile.
2. Utilisez un tournevis pour déplacer l'interrupteur de A à B. Assurez-vous de faire le même ajustement de canal sur TOUS vos appareils POOLEYE, y compris le récepteur.

Récepteur à distance

Placez le récepteur à distance à l'intérieur de votre maison mais près de l'unité d'alarme de piscine et en ligne de visée. NE PAS placer l'unité près de gros objets de métal ou de gros moteurs, tel qu'un réfrigérateur ou une machine à laver. Cela affectera la réception FR de façon défavorable

Quand ce récepteur reçoit un signal d'alarme FR, la sirène d'alarme sonnera et le DEL rouge clignotera.

Appuyez sur le bouton RESET (RÉINITIALISER) situé entre les deux DELs, pour réinitialiser le récepteur. Chaque réinitialisation mettra le récepteur hors tension pendant 10 secondes, vous donnant assez de temps pour aller au transmetteur de l'alarme de piscine pour le réinitialiser ou l'éteindre. Pendant ces 10 secondes, le DEL rouge clignotera à la seconde. Si vous ne réinitialisez pas le récepteur, il se réinitialisera automatiquement après 4 minutes



Sélectionner canaux A/B

L'alarme de piscine ou le signal FR (fréquence radio) de l'alarme de piscine peuvent être transmis du transmetteur au récepteur à l'intérieur de la maison par deux canaux différents (A ou B). Toutes les unités sont pré réglées au canal A à l'usine. Cependant, si votre système d'alarme perturbe le système d'alarme de votre voisin, vous devez changer votre unité d'alarme au canal B.

Le récepteur à distance a un interrupteur pour changer le canal intégré. Il est situé à l'intérieur du boîtier du récepteur. Dévissez les 4 vis et enlevez la porte du compartiment de la pile. Vous pouvez voir un interrupteur à curseur A/B. Déplacez l'interrupteur du canal A à B. Assurez-vous de faire le même ajustement de canal sur TOUS vos appareils POOLEYE, y compris le transmetteur de l'alarme de piscine. Vérifiez le lien FR périodiquement pour assurer une bonne transmission FR.

Réserve de puissance

L'unité du récepteur est conçue pour utiliser une pile alcaline de 9V comme source de réserve de puissance. Pour installer cette pile, enlevez les 4 vis et ouvrez la porte du compartiment de la pile.



Comment connecter à votre système de sécurité de la maison

Le récepteur à distance a un bloc terminal à trois jonctions, pour vous permettre de le connecter à votre système de sécurité de la maison ou à un appareil de sécurité de tiers. Quand le récepteur reçoit un signal d'alarme FR (fréquence radio), il activera le bloc terminal en 3 secondes. Réinitialiser le récepteur dans les 3 prochaines secondes assure que vous n'activez pas votre système de sécurité de la maison.



Dévissez les quatre vis et ouvrez la boîte. Vous trouverez un bloc terminal à trois jonctions près de la prise de l'adaptateur c.a.



Connectez le récepteur à votre système de sécurité en utilisant un relais, tel qu'illustré dans le diagramme ci-dessous.

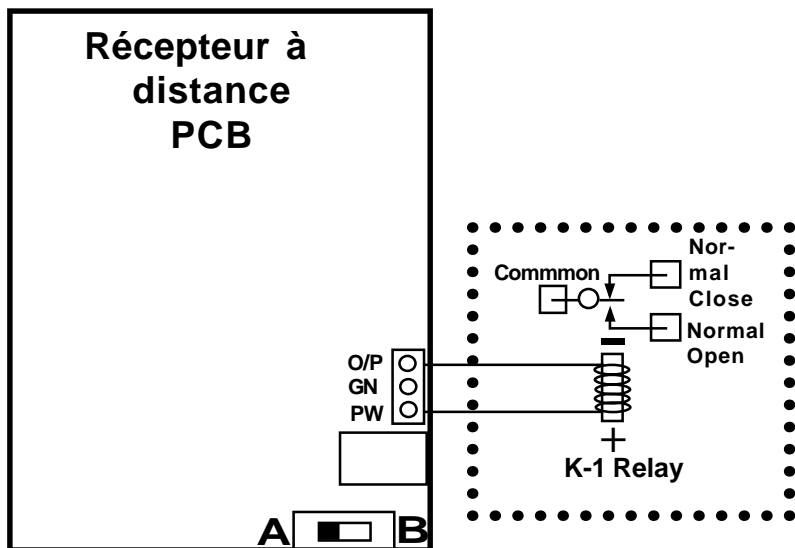

En cas de problèmes

Q. L'unité d'alarme ne peut pas détecter le signal de vague sous-marine

Vérifiez l'unité en appuyant sur le bouton "?". Si l'unité ne donne pas de signal sonore, remplacez la pile 9V.

Vérifiez la connexion de la prise de téléphone entre le tube du détecteur et le boîtier de contrôle de l'unité d'alarme. Assurez-vous qu'il est connecté correctement.

Vérifiez le réglage de la sensibilité sous le détecteur sous-marin et la profondeur du détecteur dans l'eau.

Q. L'unité d'alarme donne de fausses alarmes fréquentes

Vérifiez l'installation de l'unité. Assurez-vous que l'unité est installée à la verticale. Si l'unité peut être déplacée sur le côté lors de vent fort, cela indique que l'unité n'est pas installée solidement.

Vérifiez le réglage de la sensibilité. La sensibilité peut être trop élevée.

Le détecteur peut détecter tout trouble de l'eau y compris le courant de la pompe du filtre. Placez l'unité d'alarme loin du retour d'eau ou mettez un capuchon déflecteur sur la cage du détecteur.

Q. L'affichage de la température ne fonctionne plus

Appuyez sur le bouton RESET (RÉINITIALISER) situé sous la pile 9V.

Si l'affichage ne revient pas, remplacez la pile AA.

Q. La sirène l'unité d'alarme de piscine ne peut pas être arrêtée

Appuyez et maintenez le bouton vert **ET** le bouton jaune pendant 3 secondes jusqu'à ce que vous entendiez 5 signaux sonores consécutifs.

Attendez que l'eau se stabilise avant de replacer l'unité en marche.

Q. L'alarme de piscine sonne quand j'utilise mon aspirateur de piscine.

Votre aspirateur de piscine peut créer le même type de trouble d'eau que celui créé par un enfant qui tombe dans l'eau. Par conséquent l'alarme de piscine sera déclenchée automatiquement si vous utilisez votre aspirateur de piscine lorsque que l'alarme est activée.

Q. La sirène du récepteur ne peut pas être arrêtée

Appuyez sur l'interrupteur SYSTEM RESET (RÉINITIALISATION DU SYSTÈME) situé à l'endos de l'unité.

Q. Le récepteur ne peut pas recevoir de signal d'alarme FR.

Quand le bouton bleu RESET (RÉINITIALISER) sur l'avant est appuyé, l'unité est mise hors tension pendant 10 secondes. Pendant ces 10 secondes, il ne recevra pas de signaux FR. Cela vous donne assez de temps pour aller à la piscine et éteindre ou réinitialiser l'alarme de piscine.

Vérifiez la sélection du canal A ou B. Assurez-vous que chaque unité est mise au même canal.

Placez le récepteur plus près du transmetteur et en ligne de visée.

Le signal FR émis par le transmetteur est directionnel.

Placer le récepteur à un autre emplacement peut donner une meilleure réception. Évitez qu'il y ait tout gros objet de métal tel qu'un réfrigérateur, cuisinière ou machine à laver entre le récepteur et le transmetteur.

Le transmetteur a une antenne à l'intérieur du boîtier de contrôle.

Pivoter le boîtier de contrôle peut affecter le signal RF transmis, semblable à une antenne de télévision. Assurez-vous que le côté large du détecteur sous-marin reste parallèle au mur de la piscine. Vous faire ceci en tenant le tube du détecteur et en tournant le boîtier de contrôle. Si vous avez besoin d'un ajustement plus grand, il est recommandé de déconnectez le boîtier de contrôle.

Q. Le récepteur ne sonne pas l'alarme immédiatement quand l'alarme de piscine sonne

Le transmetteur fait 3 tentatives en 10 secondes. Si le récepteur a manqué la première transmission à cause d'interférence, il y a toujours les deuxième et troisième transmissions pour détecter le signal d'alarme FR. Parfois le récepteur peut éprouver un délai de temps.

Un signal FR faible est plus susceptible à toute interférence.

Remplacez la pile 9V.

Pour toutes questions sur l'installation, contactez-nous au 877-799-7665 (sans frais) les jours de la semaine entre 13h00 et 16h00 heure avancée de l'est et les samedis entre 10h00 et 13h00.